



## Einbaumaße und Anschluss Measures and Connections Mésures et Connexions

① Montageplatte  
Mounting plate  
Plaque de montage

② Gummischeibe  
Rubber ring  
Rondelle caoutchouc

③ Magnetplatte  
Magnet plate  
Plaque magnétique

④ Halteschraube, selbstsichernd  
Innensechskant SW 6  
Safety screw – hexagon socket WW 6  
Vis d'arrêt – six pans creux 6

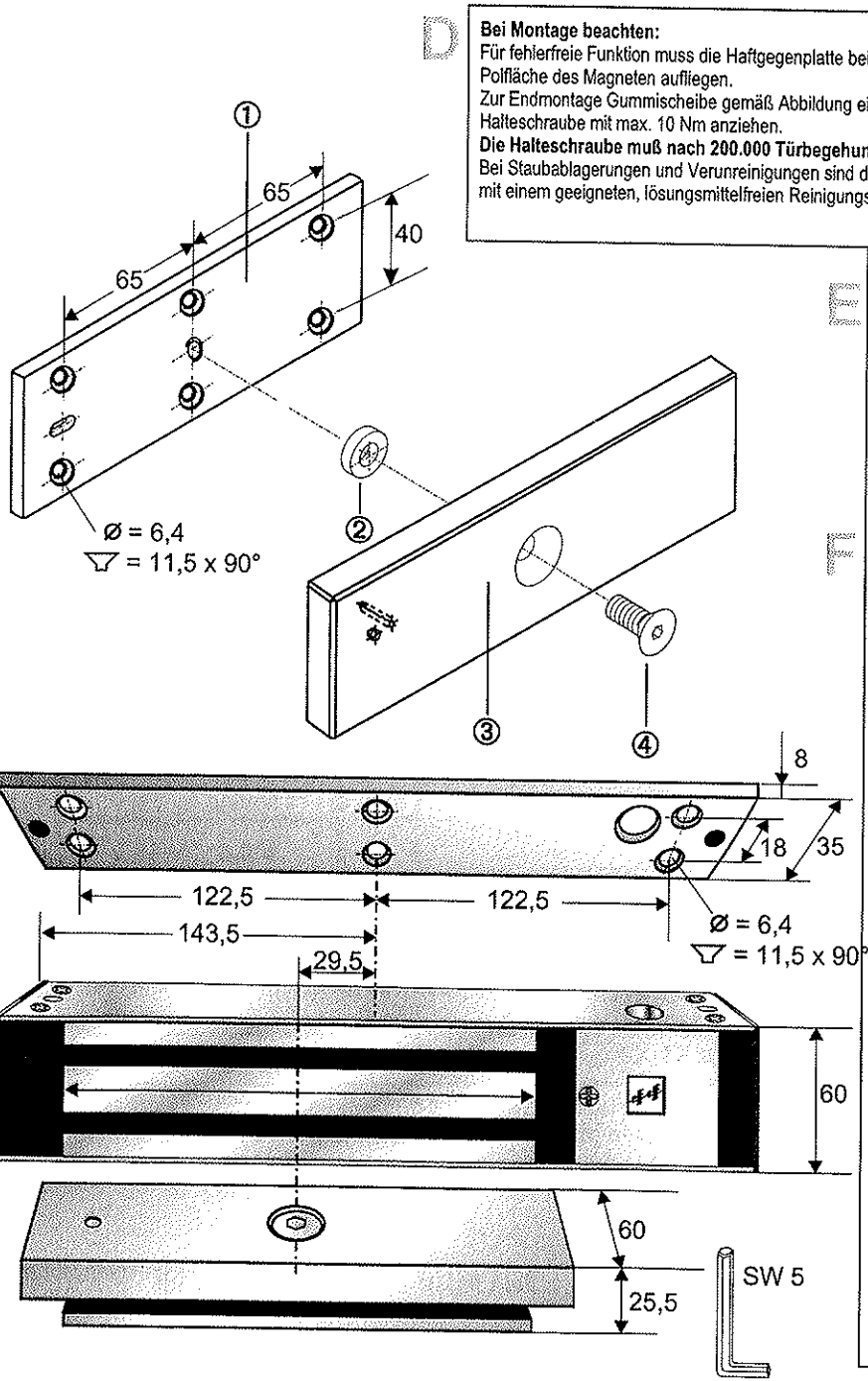

**D** Bei Montage beachten:  
Für fehlerfreie Funktion muss die Haftgegenplatte bei bestromtem Magneten planparallel auf der Polfläche des Magneten aufliegen.  
Zur Endmontage Gummischeibe gemäß Abbildung einlegen,  
Halteschraube mit max. 10 Nm anziehen.  
**Die Halteschraube muß nach 200.000 Türbegehungen erneuert werden!**  
Bei Staubablagerungen und Verunreinigungen sind die Polfläche des Magneten und die Haftgegenplatte mit einem geeigneten, lösungsmittelfreien Reinigungsmittel zu reinigen.

**E** Please observe when mounting!  
For final mounting insert rubber ring like shown in the illustration. Tighten the safety screw it with max. 10 Nm.  
The safety screw must be replaced after the door has been used 200,000 times

**F** Veuillez observer lors de l'assemblage!  
Pour l'assemblage définitif veuillez insérer a rondelle caoutchouc comme montré dans l'illustration. Serrez le vis d'arrêt avec une force de 10 Nm maximum.  
Le vis d'arrêt doit être remplacé après avoir utilisé la porte 200.000 fois.

Elektroanschluss siehe Rückseite!

Electric connections see over!

Connexions électriques voir au verso!

# Elektroanschluss / electric connection and settings / connections électrique et réglage

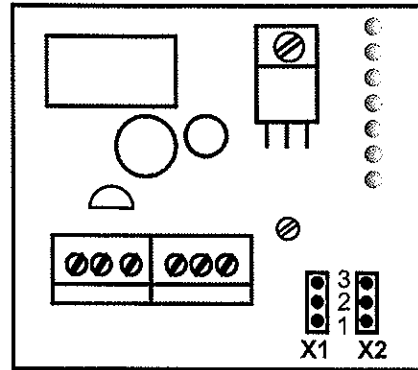
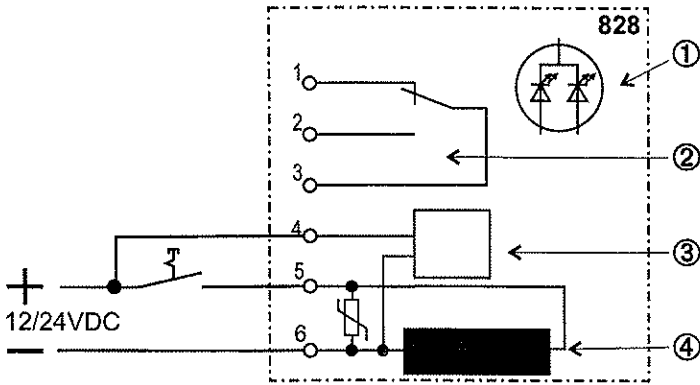

- ① DUO-LED rot = verriegelt, grün = entriegelt  
red = locked, green = unlocked  
rouge = verrouillé vert = déverrouillé
- ② Relaiskontakt \*  
3-2 = verriegelt, 3-1 = entriegelt  
monitoring contact\*\*  
3-2 = locked, 3-1 = unlocked  
contact de signalisation\*\*\*  
3-2 = verrouillé 3-1 = déverrouillé
- ③ Steuerelektronik  
control electronics  
électronique de control
- ④ Magnetspule  
coil  
bobine d'electro-aimant

## \*Achtung!

Belastbarkeit des Relaiskontaktes max 1 A ohmsche Last.  
Bei induktiver oder kapazitiver Last sind zusätzliche Kontaktschutzmaßnahmen erforderlich.

## \*\*Attention!

Capacity of relay point max. 1 A resistive load.  
In case of inductive or capacitive load additional contact protection measures are necessary.

## \*\*\*Attention!

Charge maximum du contact = 1 A.  
En cas de charge inductive ou capacitive des mesures de protection supplémentaires sont nécessaires

<b>D</b> Achtung: Vor Inbetriebnahme eingestellte Spannung an den Programmiersteckern X1-X2 überprüfen.	Einstellen der Programmierstecker X1-X2	 = Einstellung für 24 V
		 = Einstellung für 12 V
Beide Stecker müssen gleich gesteckt sein. Bei falschem Anschluss keine Gewährleistung.		
<b>E</b> Attention: Before initial operation check the voltage set at plugs X1-X2.	setting at plugs X1-X2	 = setting for 24 V
		 = setting for 12 V
Both plugs must be plugged in the same position. No warranty in case of wrong connection.		
<b>F</b> Attention: Avant l'emploi vérifiez la tension réglée sur les connecteurs X1-X2.	réglage de la tension sur X1-X2	 = réglage pour 24 V
		 = réglage pour 12 V
Les deux connecteurs doivent être connectés en même position et correctement pour bénéficier de la garantie.		

ASSA ABLOY Sicherheitstechnik GmbH

Werk Albstadt • Bildstockstraße 20 • 72458 Albstadt • DEUTSCHLAND

Tel. +49 74 31 123-0 • Fax +49 74 31 123-240 • albstadt@assaabloy.de • www.assaabloy.de



D0002504