

Montageanleitung

Standflügelverriegelung bei 2-flügeligen Fluchttüren



Beachten Sie bitte die zusätzlichen
Anleitungen MBW12 und MBW15 für
die Fluchttürverschlüsse 833P / 834P

Montagehinweise

1. Fräsungen im Standflügel vornehmen für Schlosstasche, Drückerlochung und Schließteile

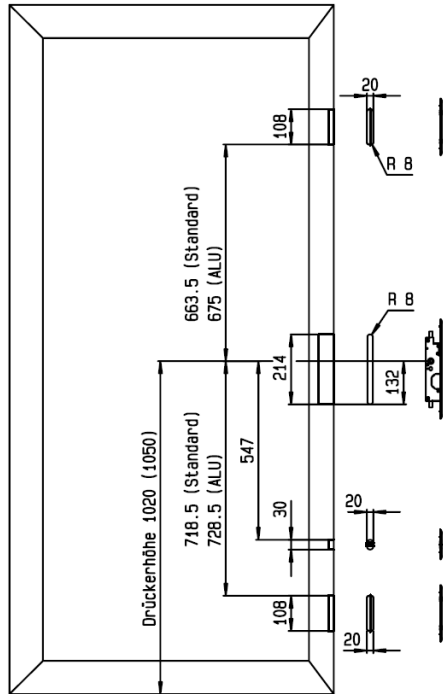

2. Bohrung für Schloschloss und untere Stange einbringen

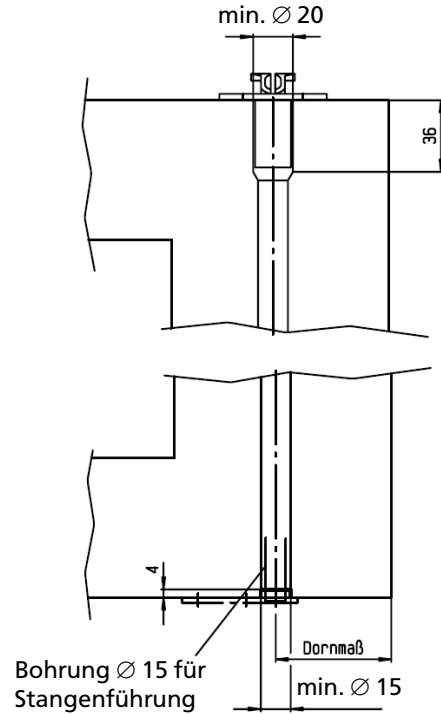

3. Obere Stangenlänge berechnen und ablängen, Stopfen einschlagen

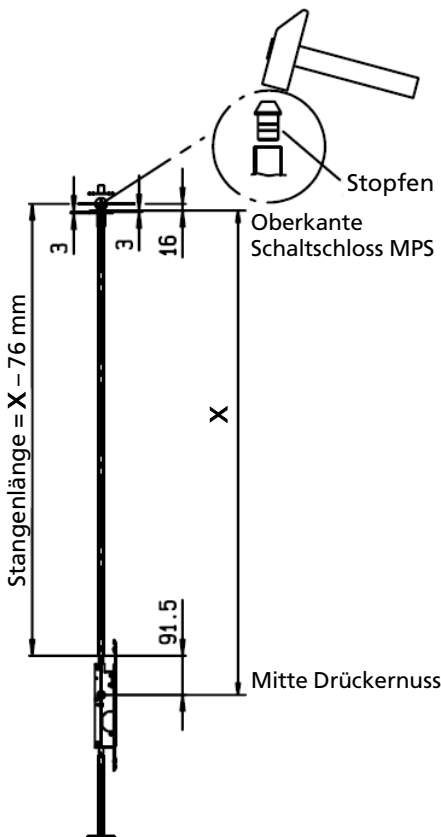

4. Untere Stangenlänge berechnen und ablängen

Achtung!
Nach dem Ablängen das Stangenende anfasen, min. 3 x 45°!

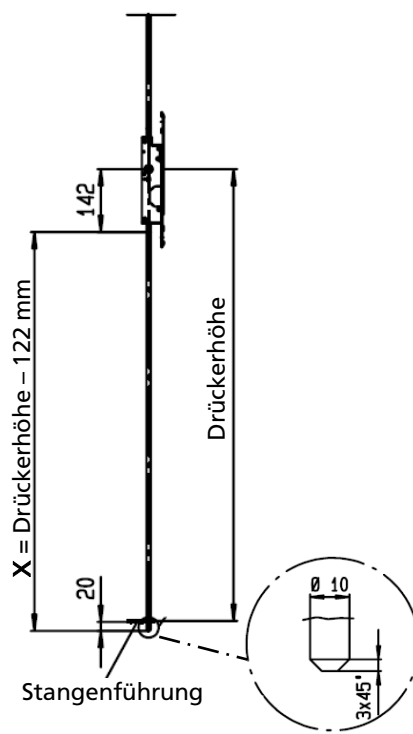

5. Schloskasten einstecken, mit Vierkantstift (9 mm) fixieren

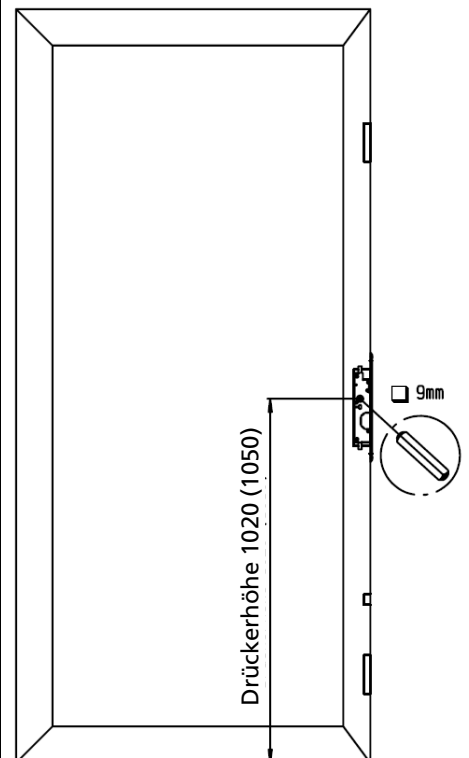

6. Stangen eindrehen:
 obere Stange durch die obere Bohrung und
 untere Stange durch die untere Bohrung
 schieben und in den Gewindeansatz des Schloss-
 kastens eindrehen
 (Stangenende mit Hilfe einer Zange fassen)

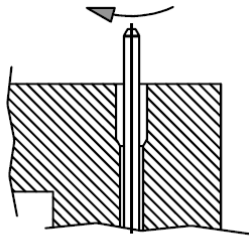

Achtung!
 Gewinde vor dem Ein-
 drehen mit Schrauben-
 sicherungslack versehen,
 sonst lösen sich später
 die Stangen durch Vibra-
 tion o.ä.

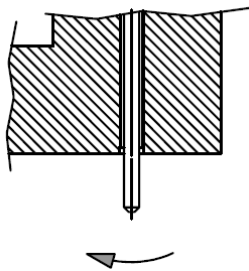

Achtung!
 Zange vorsichtig hand-
 haben, um keine „Ma-
 cken“ zu verursachen

7. Schaltschloss montieren,
 ggf. Unterplatte MPSU verwenden

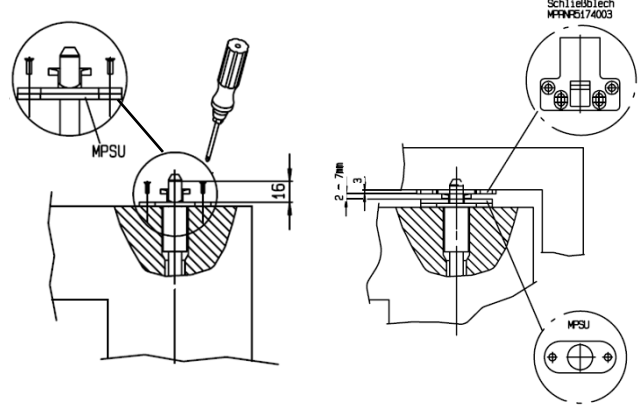

Stangenführung montieren

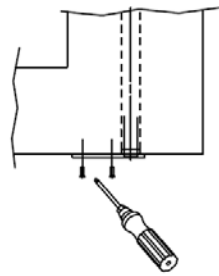

8. Schlosskasten und Schließteile anschrauben

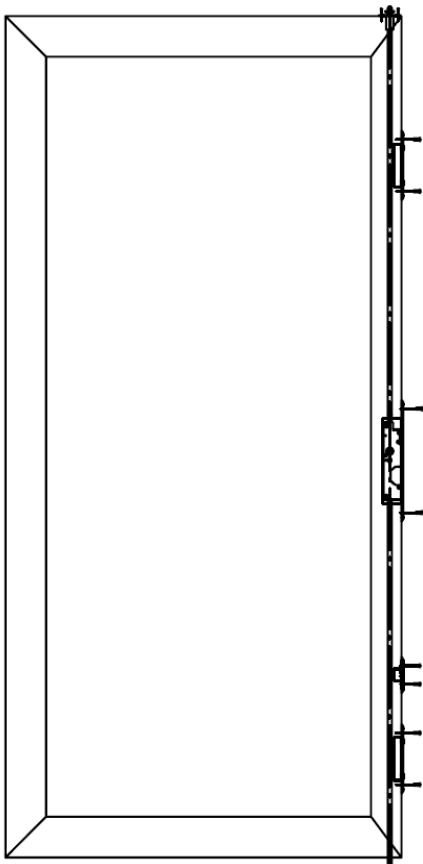

9. Funktionstest

- Drücker betätigen (Treibstangen sind komplett eingezogen)
- Falle des Schaltschlosses eindrücken
- Die Treibriegelstangen müssen nun ohne Widerstand ausfahren.

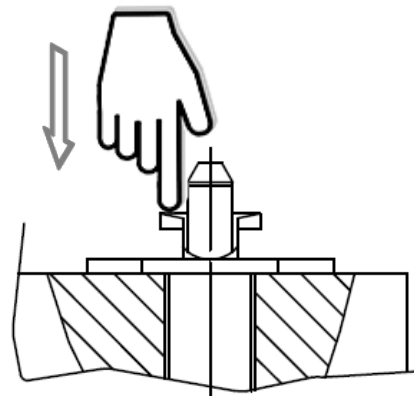

10. Panikstangengriff EN 1125 gemäß FUHR-Zertifikat 1309-CPD-131 oder Drücker EN 179 gemäß FUHR-Zertifikat 1309-CPD-132 montieren.

Es dürfen nur die in den Zertifikaten freigegebenen Beschläge gemäß EN 1125 und EN 179 verwendet werden.

Abschließend nochmals einen Funktionstest durchführen.

Montage der FUHR Mitnehmerklappe MPM280N

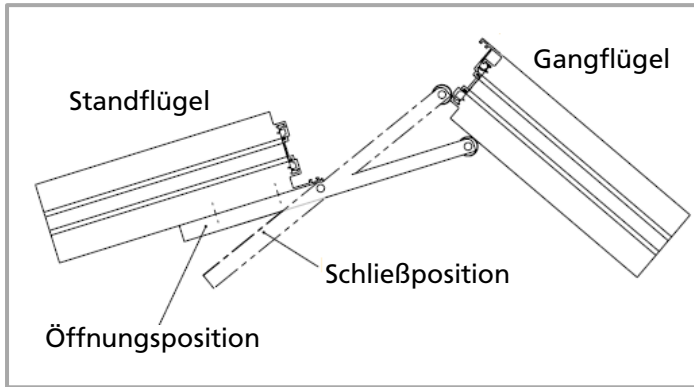

Ergänzend zum Einsatz der Mitnehmerklappe empfehlen wir die Installation eines Schließfolge-reglers gemäß EN 1158, um die richtige Schließ-folge der Türflügel sicherzustellen. Diese An-wendung ist für Rauch- und Feuerschutztüren besonders wichtig.

Die FUHR Mitnehmerklappe MPM280N ist rechts und links verwendbar und wird auf dem Stand-flügel montiert. Bei Öffnung der 2-flügeligen Tür über den Standflügel nimmt sie den Gangflügel soweit mit, dass der Schließfolgeregler die kor-rekte Schließfolge gewährleisten kann.

