

Installations- und Montageanleitung

Installation Instructions

Elektrotüröffner für Pendeltüren Electric Strike for Swing Doors

351U80 RR AKRR

D

Das Modell 351U80 ist ein elektrisches Verriegelungselement in Ruhestromfunktion, das die fernbediente Ver- oder Entriegelung von Pendeltüren ermöglicht.

Das Modell 351U80 besitzt einen Anker- und einen Rückmeldekontakt, die als potentialfreie Umschaltkontakte ausgeführt sind. Der Ankerkontakt kann zur Überwachung des Verriegelungszustands verwendet werden.

Das Verriegelungselement wird im Türrahmen eingebaut, das zugehörige Schließblech im Türblatt. Der Einbau kann sowohl senkrecht als auch waagrecht erfolgen.

GB

Model 351U80 is an electric locking element with fail unlocked function that enables the remote controlled locking or unlocking of swing doors.

Model 351U80 is equipped with an armature and a monitoring contact which are both potential-free switch over contacts. The armature contact can be used for monitoring the locking status.

The locking element must be installed in the door frame, while the striking plate is to be mounted on the door leaf. They can be installed in either the vertical or horizontal orientation.

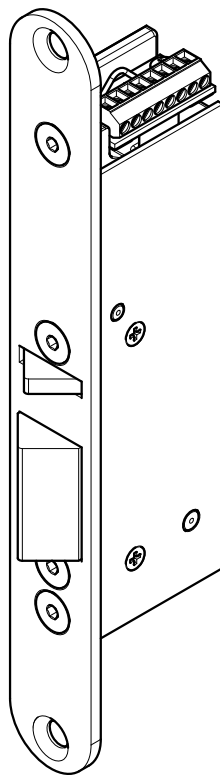

D0041600

ASSA ABLOY Sicherheitstechnik GmbH • Bildstockstraße 20 • 72458 Albstadt • GERMANY
Tel. +49 74 31 123-0 • Fax +49 74 31 123-240 • info@assaabloy.de • www.assaabloy.de



Einbauhinweise

D

Die Positionierung der Verriegelungseinheit im Türelement kann – je nach Anwendungsfall und Türkonstruktion – in einem weiten Rahmen frei gewählt werden.

In Bezug auf üblicherweise an Türen auftretende Kräfte und Hebelwirkungen wird empfohlen, das Verriegelungselement in der für Schlösser üblichen Position in Höhe des Stoßgriffs anzubringen. Da die Konstruktion des Verriegelungselements jedoch eine einwandfreie Funktion in jeder Einbaulage zulässt, sind auch andere Positionierungen möglich. So kann das Verriegelungselement beispielsweise auch oben quer liegend in der Türzarge eingebaut werden, so dass die prismenförmige Verriegelungsfalle nach unten in das Türblatt ausschließt.

Es darf jedoch in keinem Fall im Boden eingebaut werden.

Um zu vermeiden, dass das Verriegelungselement bei geöffneter Tür verriegelt, muss der Rückmeldekontakt in die Ansteuerleitung geschaltet werden (siehe Anschlussplan).

Der Abstand zwischen Verriegelungselement und Schließblech kann mit Hilfe der mitgelieferten Distanzbleche eingestellt werden. Bei Bedarf kann das Schließblech mit diesen Distanzblechen hinterfütert werden (siehe Einbauzeichnung).

Der Türschließer der Tür muss so eingestellt werden, dass die Tür exakt auf die Schließposition geschlossen wird, also nicht durchpendelt.

Information for Installation

GB

The position of the locking element in the door can be chosen freely in a wide range depending on constructional features of the door and on the application.

Referring to forces that appear usually at a door during its normal use, it is recommended, to mount the locking element in the position where usually locks are mounted, i.e. in the height of the push bar. As the construction of the strike however allows correct function in any mounting orientation, other mounting positions are possible, too. Thus the locking element can be mounted for example in the upper horizontal part of the frame, with the prismatic latch extending downwards into the door leaf. ***However it will not function correctly if mounted in the floor due to moisture and dirt!***

To avoid blocking of the locking element when the door is open, the monitoring contact must be connected to the wire (see wiring diagram).

The distance between strike and striking plate can be adjusted by placing the spacers provided under the strike plate if necessary (see mounting instructions).

The adjustment of the door closer has to be effected in the way that the door is closed exactly to the locking position without swinging through.

Einbauhinweise Dimensioned Drawings

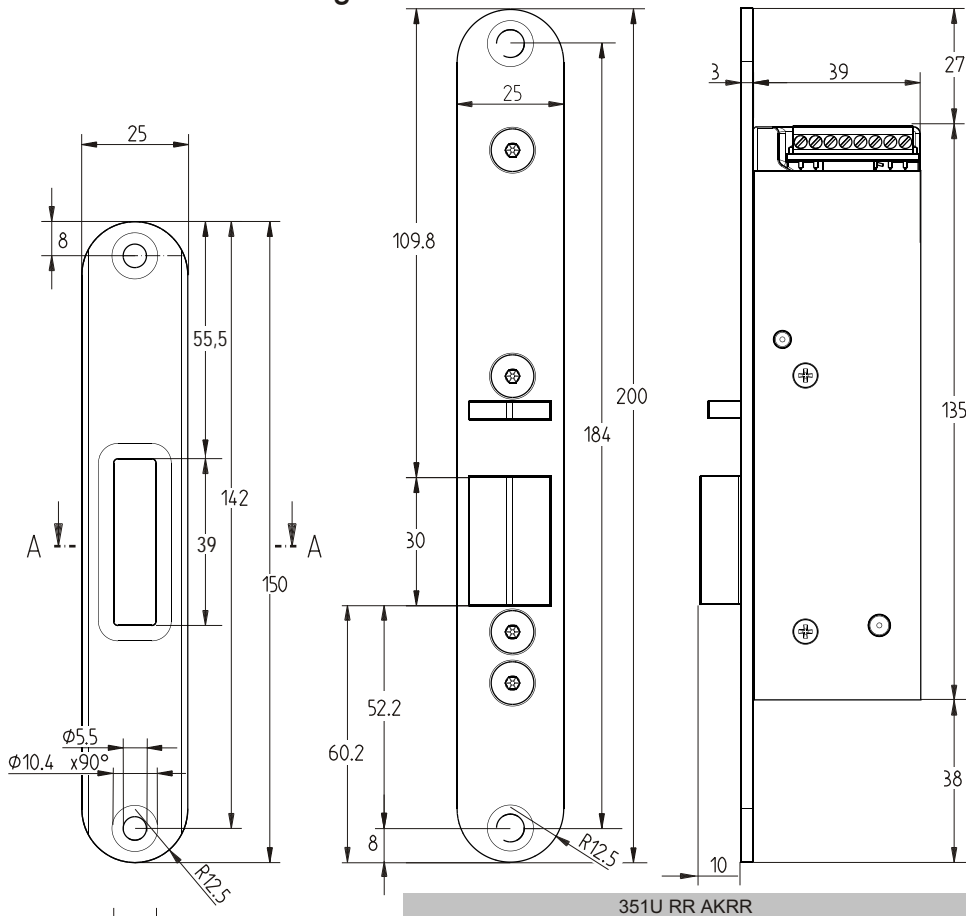

351U RR AKRR

**Schließblech
striking plate**

**Türöffner
strike**

Kegelkontakt und Zubehörteile

Conical Contact and Additional Parts for Mounting

Distanzplatten:
Vier Stück im Lieferum-
fang enthalten.
Dicke: je 0,5 mm.

Spacing sheets for strike.
Four pieces included in
delivery.
Thickness: 0.5 mm each.

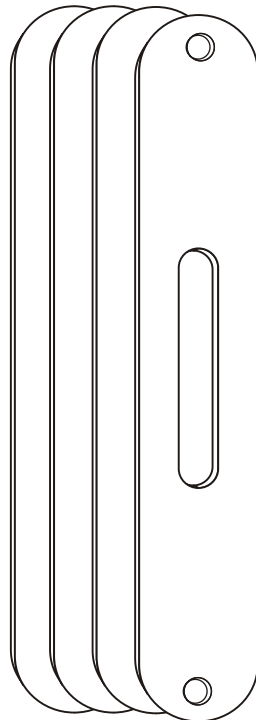

Montagelaschen zum Einlassen von Schließblech / Stulp.
effeff-Modell SETLA M5. Nicht im Lieferumfang!

Splicing plate for recessed mounting of strikingplate/
faceplate. effeff-Modell SETLA M5. Not part of delivery!

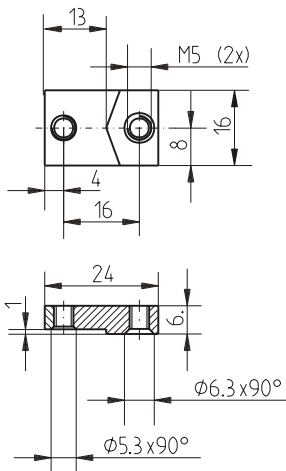

D

Schrauben

Sowohl für das Verriegelungselement als auch für das Schließblech können 5 mm-Senkschrauben verwendet werden. Die Länge und die Gewindeart richten sich nach den Türkonstruktion.

Schrauben sind nicht im Lieferumfang enthalten!

GB

Fixing screws

Screws with diameter 5 mm with countersunk head can be used for the strike as well as for the striking plate. Their length and their thread depends on the construction of the door and on the adequate fixing method.

Screws are not part of the delivery!

Ausschnitte und Bohrungen

Cutouts and Borings

Türrahmen (Türöffner)
Door Frame (strike)

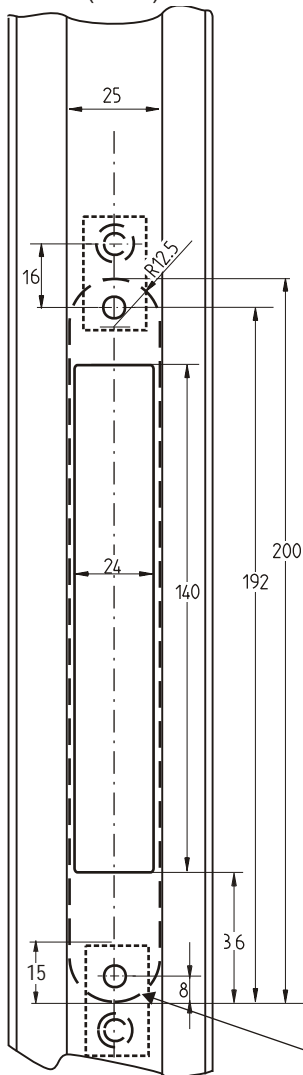

D

Die Durchmesser aller Befestigungsbohrungen richten sich nach der Art der verwendeten Schrauben.

Bei der Einlassmontage ist die Beschreibung zu den Anschraubblasen SETLA M5 zu beachten!

GB

The diameters of all borings for fixing depend on the sort of screw used. In case of recessed mounting, please follow the instructions regarding the splicing plates SETLA M5!

Türblatt (Schließblech)
Door Leaf (Striking plate)

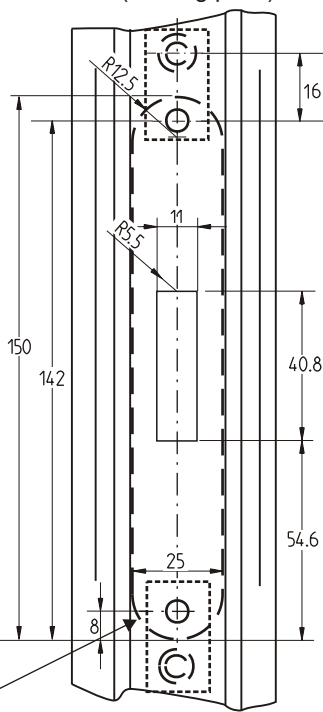

Ausschnitte, wenn Stulp / Schließblech eingelassen wird
 Cutouts for recessed mounting of faceplate / striking plate

Einbau Mounting

Distanzplatten, falls erforderlich
spacing sheets, if required

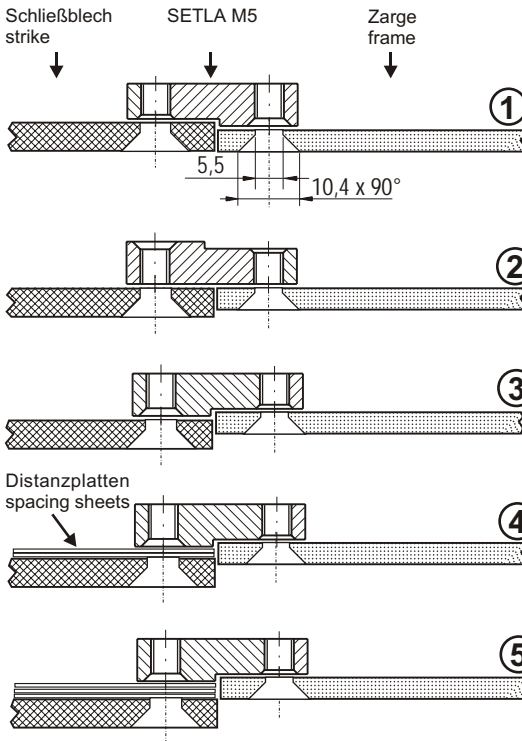
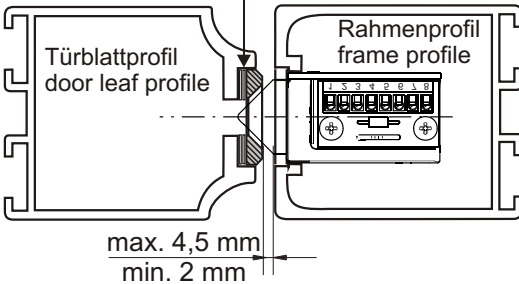

D

Der Abstand zwischen Verriegelungsteil und Schließblech muss bei der Montage so eingestellt werden, dass die Falle vollständig ausschließen kann. Der Abstand sollte jedoch nicht zu weit eingestellt werden, um ein zu großes Spiel des Türblatts zu vermeiden.

Wenn das Schließblech im Türblatt eingelassen wird, kann, bei Verwendung der Einbaulaschen SETLA M5, bereits durch unterschiedliche Ausrichtung der Laschen die Position des Schließblechs um 2 mm variiert werden. (Abbildungen ① bis ③)

Eine noch genauere Einstellung kann durch Einfügung der beiliegenden Distanzplatten unter dem Schließblech vorgenommen werden. (Abbildungen ④ und ⑤)

Dicke der Distanzplatten: 0,5 mm.

GB

The distance between locking element and strike must be adjusted so that complete extension of the catch is possible. The distance should however not be too far in order to avoid too great free play of the door leaf.

When the striking plate is mounted recessed in the door leaf its distance to the strike can be varied within a range of 2 mm by using the splicing plates SETLA M5 in different orientations. (Figures ① to ③.)

More exact adjustment can be realized by fitting the spacing sheets included underneath the striking plate. (Figures ④ and ⑤)

Thickness of the spacing sheets: 0,5 mm.

Anschluss Wiring

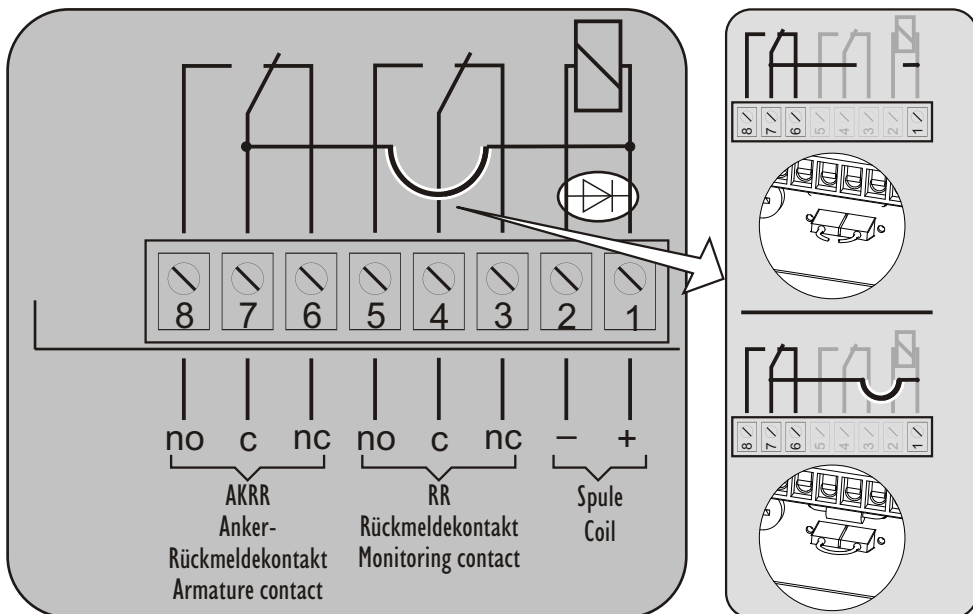

D

Die Stromversorgung muss so dimensioniert werden, dass die Spannung am Türöffner immer innerhalb des zulässigen Anschlussspannungsbereichs bleibt.

Der Türöffner besitzt eine Freilaufdiode, die parallel zur Spule geschaltet ist. Beachten Sie beim Anschluss die Polarität.

GB

The voltage at the electric strike must stay within the admissible voltage range.

The strike is equipped with a recovery diode connected in parallel to the coil. Observe polarity when connecting the strike!

Technische Daten

Technical Data

D

Elektrische Daten

Nennspannung	12V	24V
Anschlussspannung	12V DC +/- 10%	24V DC +/- 10%
Stromaufnahme	260 mA	130 mA
Belastbarkeit der Rückmeldekontakte:	24 V/1 A max.	
Arbeitsweise:	Ruhestromprinzip	

Mechanische Daten

Fallenausschluß:	10 mm
Einbaulage:	universell
Falzluft:	2 - 4,5 mm (empfohlen 3mm)
Fallenvorlast:	zulässig (max. 5000 N)
Aufbruchfestigkeit:	5000 N

Das Gerats ist als elektrische Verriegelung von Turen in Rettungswegen zugelassen.

GB

Electrical Data

nominal voltage	12V	24V
voltage rating	12V DC +/- 10%	24V DC +/- 10%
current consumption	260 mA	130 mA
admissible load of the monitoring contacts:	24 V/1 A	
principle of function:	fail unlocked	

Mechanical Data

extension of latch bolt:	10 mm
mounting orientation:	any (horizontal, vertical, top down)
admissible distance between front plate of door opener and strike:	2 - 4,5 mm (recommended: 3mm)
Load of the latchbolt does not block the unlocking mechanism	(max. 5000 N admissible).
resistance against trial to break open:	5000 N

The appliance has been approved as an electric locking device in escape doors.